

POOLEX VARILINE

Pompa di filtrazione a velocità variabile

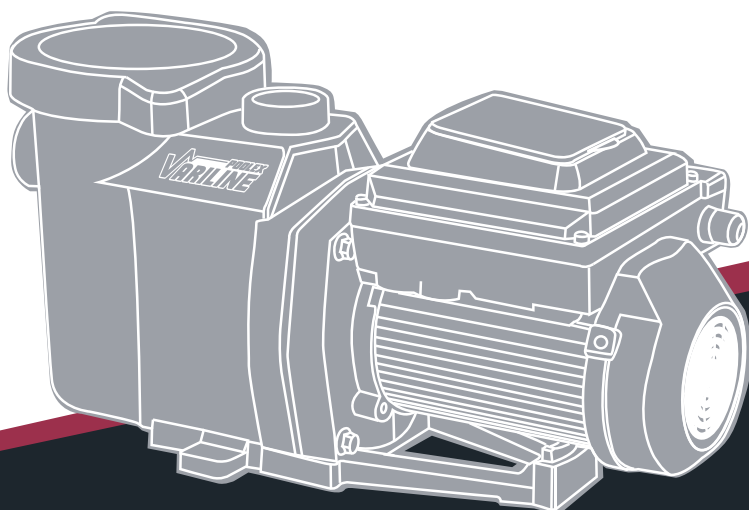

MANUALE DELL'UTENTE



Lunga
durata



4 velocità
programmabili



Garanzia di
3 anni



Silenziosità
Efficienza



Risparmio
energetico

ISTRUZIONI DI SICUREZZA

1 . Istruzioni di sicurezza	3
2. Panoramica della pompa	8
2.1 Panoramica della pompa	8
2.2 Caratteristiche generali	8
2.3 Funzioni della centralina	9
2.4 Panoramica della centralina	9
3. Panoramica del pannello di controllo	10
3.1 Navigazione da tastiera	10
4. Installazione	11
4.1 Posizione	11
4.2 Impianto idraulico	12
4.3 Raccordi e valvole	12
4.4 Requisiti elettrici	12
4.5 Panoramica e installazione del cablaggio	13
5. Funzionamento della pompa	15
5.1 Impostazione dell'orologio	15
5.2 Utilizzo della pianificazione predefinita	16
5.3 Pianificazioni personalizzate e pulizia rapida	17
5.4 Priorità delle velocità	19
5.5 Operatività sulla pompa durante il funzionamento	19
6. Manutenzione	20
6.1 Cestello del filtro della pompa	20
6.2 Pulizia del cestello del filtro della pompa	20
6.3 Preparazione per l'inverno	21
7. Manutenzione	22
7.1 Manutenzione del motore elettrico	22
7.2 Istruzioni di riavvio	23
8. Risoluzione dei problemi	25
8.1 Errori e allarmi	27
9. Pezzi di ricambio	28
9.1 Elenco dei pezzi di ricambio della pompa a velocità variabile	29
9.2 Specifiche del modello	30
9.3 Curve di prestazione della pompa	31
9.4 Dimensioni della pompa	32
10. Garantías	33

1. ISTRUZIONI DI SICUREZZA

Avviso importante

Questa guida fornisce istruzioni di installazione ed uso per questa pompa. Consultare il distributore per qualsiasi domanda relativa a questa apparecchiatura.

All'attenzione dell'installatore: questa guida contiene informazioni importanti sull'installazione, il funzionamento e l'uso sicuro di questo prodotto. Queste informazioni devono essere fornite al proprietario e/o all'operatore di questa apparecchiatura dopo l'installazione o lasciate sulla o vicino alla pompa.

All'attenzione dell'utente: questo manuale contiene informazioni importanti che aiuteranno a utilizzare e a eseguire la manutenzione di questo prodotto. Conservarlo per riferimenti futuri.

LEGGERE E SEGUIRE TUTTE LE ISTRUZIONI CONSERVARE QUESTE ISTRUZIONI



Questo simbolo rappresenta un allarme di sicurezza. Quando si vede questo simbolo sul sistema o in questo manuale, cercare una delle seguenti avvertenze e fare attenzione al rischio di lesioni personali.

! PERICOLO: segnala i pericoli che possono causare morte, gravi lesioni personali o gravi danni materiali se ignorati.

! AVVERTENZA: avvisa di pericoli che possono causare morte, gravi lesioni personali o gravi danni materiali se ignorati.

! ATTENZIONE: segnala i pericoli che possono o possono causare lesioni personali lievi o danni alla proprietà se ignorati.

NOTA: indica istruzioni speciali non correlate ai pericoli.

Leggere attentamente e seguire tutte le istruzioni di sicurezza contenute in questo manuale e sul dispositivo. Mantenere le etichette di sicurezza in buone condizioni, sostituirle se mancanti o danneggiate.

Durante l'installazione e l'uso di apparecchiature elettriche, è necessario attenersi sempre alle precauzioni di sicurezza di base, incluse le seguenti:

! AVVERTENZA - Non consentire ai bambini di utilizzare questo prodotto.

! AVVERTENZA - rischio di scossa elettrica Collegare solo a un circuito derivato protetto da un interruttore differenziale. Se non è possibile verificare che il circuito sia protetto da un interruttore differenziale, contattare un elettricista qualificato.

1. ISTRUZIONI DI SICUREZZA

⚠ AVVERTENZA - Questa unità deve essere collegata solo a un circuito di alimentazione protetto da un interruttore differenziale. Tale interruttore differenziale dovrebbe essere fornito dall'installatore e dovrebbe essere testato su base periodica. Per testare l'interruttore differenziale, premere il pulsante di test. L'interruttore differenziale dovrebbe interrompere l'alimentazione. Premere il pulsante di ripristino. L'alimentazione dovrebbe essere ripristinata. Se l'interruttore differenziale non funziona in questo modo, allora è difettoso. Se l'interruttore differenziale interrompe l'alimentazione della pompa senza alcuna pressione del pulsante di test, allora è in corso una dispersione a terra, che indica la possibilità di una scossa elettrica. Non utilizzare questa pompa. Scollegare la pompa e far risolvere il problema da un tecnico dell'assistenza qualificato prima dell'uso.

⚠ ATTENZIONE - pompa è destinata all'uso con piscine permanenti e può essere utilizzata anche con vasche ad acqua calda e idromassaggio se contrassegnata in tal modo. Non utilizzare con piscine smontabili. Una piscina installata in modo permanente viene costruita all'interno o sul terreno o all'interno di un edificio in modo tale da non poter essere facilmente smontata per essere riposta. Una piscina smontabile è costruita in modo tale da poter essere facilmente smontata per la conservazione e riassemblata nella sua integrità originale.

Avvertenze generali

- Non aprire mai l'interno della scatola del motore dell'unità. È presente un banco di condensatori che mantiene una carica di 220-240 V CA anche quando l'unità non è alimentata.
- La pompa non è sommergibile.
- La pompa è in grado di erogare portate elevate; prestare attenzione durante l'installazione e la programmazione per limitare il potenziale prestazionale delle pompe con apparecchiature vecchie o di dubbia capacità.
- I requisiti normativi per i collegamenti elettrici differiscono da paese a paese, da stato a stato, nonché tra comuni. Installare l'apparecchiatura in conformità con il National Electrical Code e con tutte le normative e le ordinanze locali applicabili.
- Prima di riparare la pompa, spegnere l'alimentazione scollegando il circuito principale alla pompa.
- Il presente apparecchio non deve essere utilizzato da persone (compresi i bambini) con ridotte capacità fisiche, sensoriali o mentali o mancanza di esperienza e conoscenza, se non sotto la supervisione e dietro istruzioni sull'uso dell'apparecchio da parte di un responsabile della loro sicurezza.

⚠ PERICOLO - IL MANCATO RISPETTO DI TUTTE LE ISTRUZIONI E AVVERTENZE PUÒ RISULTARE IN GRAVI LESIONI PERSONALI O MORTE. **QUESTA POMPA DOVREBBE ESSERE INSTALLATA E RIPARATA SOLO DA UN PROFESSIONISTA QUALIFICATO DEL SERVIZIO DI ASSISTENZA DELLA PISCINA. PRIMA DI UTILIZZARE QUESTA POMPA, GLI INSTALLATORI, GLI OPERATORI DELLA PISCINA E I PROPRIETARI DEVONO LEGGERE QUESTE AVVERTENZE E TUTTE LE ISTRUZIONI NEL MANUALE DELL'UTENTE. QUESTE AVVERTENZE E IL MANUALE DELL'UTENTE DEVONO ESSERE LASCIATI AL PROPRIETARIO DELLA PISCINA.**

1. ISTRUZIONI DI SICUREZZA



RISCHIO DI INTRAPPOLAMENTO DA ASPIRAZIONE: TENERSI LONTANI DALLO SCARICO PRINCIPALE E DALLE BOCCHETTE DI ASPIRAZIONE!

QUESTA POMPA PRODUCE ALTI LIVELLI DI ASPIRAZIONE E CREA UN FORTE VUOTO IN PROSSIMITÀ DELLO SCARICO PRINCIPALE SUL FONDO DEL CORPO DELL'ACQUA. QUESTA ASPIRAZIONE È COSÌ FORTE DA POTER TRATTENERE ADULTI O BAMBINI SOTT'ACQUA QUALORA SI SPOSTINO IN PROSSIMITÀ DI UNO SCARICO OPPURE DI UN COPERCHIO O DI UNA GRIGLIA DELLO SCARICO ALLENTATI O ROTTI.

L'UTILIZZO DI COPERTURE NON APPROVATE O L'AUTORIZZAZIONE ALL'UTILIZZO DELLA PISCINA O DELLA VASCA IDROMASSAGGIO QUANDO LE COPERTURE SONO MANCANTI, INCRINATE O ROTTE POSSONO AVERE COME CONSEGUENZA INTRAPPOLAMENTO DEL CORPO, DI UN ARTO O DEI CAPELLI, EVISCERAZIONE E/O MORTE.

⚠ AVVERTENZA - PER MINIMIZZARE IL RISCHIO DI LESIONI A CAUSA DEL RISCHIO DI INTRAPPOLAMENTO A CAUSA DELL'ASPIRAZIONE:

- Per ogni scarico è necessario utilizzare un coperchio di aspirazione anti-intrappolamento approvato, correttamente installato e fissato secondo le norme in vigore nel paese interessato.
- Ispezionare regolarmente tutte le coperture per verificare l'eventuale presenza di crepe, danni e deterioramento avanzato causato dagli agenti atmosferici.
- Se un coperchio si allenta, si incrina, si danneggia, si rompe o manca, sostituirlo con un coperchio certificato adeguato.
- Sostituire i coperchi degli scarichi, se necessario. Le coperture degli scarichi si deteriorano nel tempo a causa dell'esposizione alla luce solare e agli agenti atmosferici.
- Evitare di avvicinare capelli, arti o corpo in prossimità di qualsiasi copertura di aspirazione, drenaggio o scarico della piscina.
- Disabilitare le prese di aspirazione o riconfigurarle in bocchettoni di ritorno.

1. ISTRUZIONI DI SICUREZZA

⚠️ AVVERTENZA - Un interruttore di arresto di emergenza per la pompa chiaramente etichettato deve trovarsi in un luogo ovvio e facilmente accessibile.

PER MINIMIZZARE IL RISCHIO DI LESIONI A CAUSA DEL RISCHIO DI INTRAPPOLAMENTO DA ASPIRAZIONE:

Assicurarsi che gli utenti sappiano dove si trova e come utilizzarlo in caso di emergenza.

Per l'installazione dei controlli elettrici sul blocco dell'apparecchiatura (interruttori ON/OFF, timer e centro di carico per automazione)

⚠️ ATTENZIONE: installare tutti i controlli elettrici sul blocco dell'apparecchiatura, come interruttori di accensione/spegnimento, timer e sistemi di controllo, ecc. per consentire il funzionamento (avvio, spegnimento o manutenzione) di qualsiasi pompa o filtro, in modo che l'utente debba posizionare nessuna parte del corpo sopra o vicino al coperchio del filtro della pompa, al coperchio del filtro o alle chiusure delle valvole. L'installazione dovrebbe fornire all'utente abbastanza spazio per stare lontano dal filtro e dalla pompa durante l'avvio, l'arresto o la manutenzione del filtro del sistema.

⚠️ PERICOLO - PRESSIONE PERICOLOSA: TENERSI LONTANO DALLA POMPA E DAL FILTRO DURANTE L'AVVIO

I sistemi di circolazione funzionano ad alta pressione. Quando si opera su qualsiasi parte del sistema di circolazione (ad esempio anello di bloccaggio, pompa, filtro, valvole, ecc.), l'aria può entrare nel sistema e diventare pressurizzata. L'aria in pressione può causare la separazione violenta del coperchio dell'alloggiamento della pompa, del coperchio del filtro e delle valvole, con conseguenti lesioni personali gravi o mortali. Il coperchio del serbatoio del filtro e il coperchio del filtro devono essere adeguatamente fissati per evitare una separazione violenta. Al momento dell'accensione o dell'avvio della pompa, allontanarsi da tutte le apparecchiature del sistema di circolazione.

Prima di riparare l'apparecchiatura, prendere nota della pressione del filtro. Assicurarsi che tutti i controlli siano impostati per garantire che il sistema non possa avviarsi inavvertitamente durante il servizio. Eliminare completamente l'alimentazione della pompa. **IMPORTANTE: posizionare la valvola manuale di sfogo dell'aria del filtro in posizione aperta e attendere che venga rilasciata tutta la pressione nel sistema.**

Prima di avviare il sistema, aprire completamente la valvola manuale di sfogo dell'aria e posizionare tutte le valvole del sistema in posizione "aperta" per consentire all'acqua di fluire liberamente fuori dal serbatoio e di nuovo verso di esso. Allontanarsi da tutte le apparecchiature e avviare la pompa.

IMPORTANTE: non chiudere la valvola manuale di sfogo dell'aria del filtro fino a quando tutta la pressione non è stata scaricata dalla valvola e appare un flusso costante di acqua. Osservare il manometro del filtro e assicurarsi che non segni un valore superiore alle condizioni pre-servizio.

1. ISTRUZIONI DI SICUREZZA

Informazioni generali di installazione

- Tutti i lavori devono essere eseguiti da un tecnico dell'assistenza qualificato e devono essere conformi a tutte le normative nazionali, statali e locali.
- Installare quanto necessario per garantire il drenaggio del vano dei componenti elettrici.
- Queste istruzioni contengono informazioni per una varietà di modelli di pompe e pertanto alcune istruzioni potrebbero non essere applicabili a un modello specifico. Tutti i modelli sono destinati all'uso in applicazioni relative alle piscine. La pompa funzionerà correttamente solo se è correttamente dimensionata per l'applicazione specifica e installata correttamente.

⚠AVVERTENZA - Le pompe non dimensionate correttamente o installate o utilizzate in applicazioni diverse da quelle per le quali sono state progettate possono provocare gravi lesioni personali o morte. Questi rischi possono includere, ma non essere limitati a, scosse elettriche, incendi, inondazioni, intrappolamento causato dall'aspirazione o lesioni gravi e danni alla proprietà causati da un guasto strutturale della pompa o di altri componenti del sistema.

⚠AVVERTENZA - La pompa non è destinata all'uso con supervisione da parte di giovani. I bambini devono essere sorvegliati per assicurarsi che non giochino con la pompa. bambini o da persone senza

⚠AVVERTENZA - Se il cavo di alimentazione è danneggiato, deve essere sostituito dal produttore, da un addetto del servizio assistenza o da una persona analogamente qualificata al fine di evitare situazioni pericolose.

CONSERVARE LE PRESENTI ISTRUZIONI

2. PANORAMICA DELLA POMPA

2.1 Panoramica della pompa

La scelta perfetta per tutti i tipi di piscine, la pompa a velocità variabile è stata appositamente progettata per essere la scelta migliore per una varietà di piscine interrate.

Le componenti della struttura con rivestimenti spessi, un motore TEFC per impieghi gravosi e l'impianto idraulico altamente ingegnerizzato rendono questo design robusto e testato perfetto per qualsiasi piscina, vasca idromassaggio, gioco d'acqua o fontana.

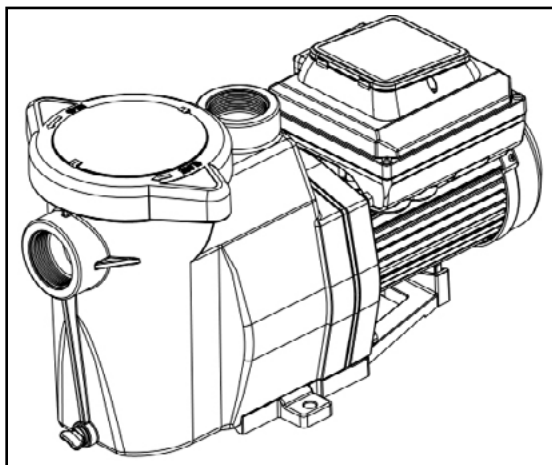

Pompa a velocità variabile

2.2 Caratteristiche generali

- Funzionamento estremamente silenzioso
- Raccordi universali (1,5" e 2") per una maggiore semplicità di sostituzione
- Kit coperchio filtro per una facile pulizia e manutenzione
- Motore con raffreddamento a ventola completamente chiuso (Totally Enclosed Fan Cooled, TEFC) adatto a impieghi gravosi per una durata prolungata nel tempo
- La voluta e il vaso integrati riducono il rumore idraulico
- Il coperchio trasparente consente una facile ispezione del cestello del filtro
- Pompa autoadescante per un avvio rapido e semplice
- Certificata ETLUS/CETL

2. PANORAMICA DELLA POMPA

2.3 Funzioni della centralina

- Interfaccia utente semplice
- Involucro certificato IPX4 a prova di pioggia e raggi UV
- Pianificazione giornaliera locale
- Modalità di adescamento regolabile
- Modalità di pulizia rapida programmabile
- Visualizzazione e memorizzazione degli allarmi diagnostici
- Correzione attiva del fattore di potenza
- Accetta alimentazione in ingresso di 220-240 V, 50/60 Hz
- Circuito di protezione con limitazione automatica della potenza
- Mantenimento della memorizzazione dell'ora per una settimana in caso di interruzioni di corrente

2.4 Panoramica della centralina

La pompa a velocità variabile utilizza un motore a velocità variabile ad alta efficienza che offre un'enorme flessibilità della programmazione in termini impostazioni di velocità e durata di funzionamento del

del motore. La pompa è progettata per funzionare alle velocità più basse necessarie per mantenere un ambiente igienico, che a loro volta riducono al minimo il consumo di energia. La dimensione della piscina, la presenza di giochi d'acqua aggiuntivi, i prodotti chimici utilizzati per mantenere le condizioni igieniche e i fattori ambientali locali avranno un impatto sulla programmazione ottimale necessaria per massimizzare il risparmio energetico.

⚠ AVVERTENZA - Questa pompa deve essere utilizzata SOLO con alimentazione nominale di 220-240 V e nelle applicazioni per piscine. Il collegamento a una tensione errata o l'uso in altre applicazioni può causare danni all'apparecchiatura o lesioni personali.

L'interfaccia elettronica integrata controlla le impostazioni di velocità e la durata di funzionamento. La pompa può funzionare a velocità comprese tra 450 e 3.450 giri/min e funzionerà nell'intervallo di tensione di 220-240 V a una frequenza di ingresso di 50 o 60Hz. La personalizzazione del programma potrebbe richiedere di procedere per tentativi ed errori al fine di determinare le impostazioni più soddisfacenti sulla base delle condizioni ambientali. Nella maggior parte dei casi, impostare la pompa alla velocità più bassa per la durata più lunga è la strategia migliore per ridurre al minimo il consumo di energia. Tuttavia, specifiche condizioni potrebbero richiedere il funzionamento della pompa a una velocità superiore per un certo periodo di tempo ogni giorno al fine di mantenere una filtrazione adeguata che garantisca una sanificazione soddisfacente.

NOTA: ottimizzare la pompa per adattarla alle condizioni specifiche della piscina. Condizioni specifiche tra cui dimensioni della piscina, altri dispositivi, caratteristiche e fattori ambientali possono influenzare le impostazioni ottimali.

3. PANORAMICA DEL PANNELLO DI CONTROLLO

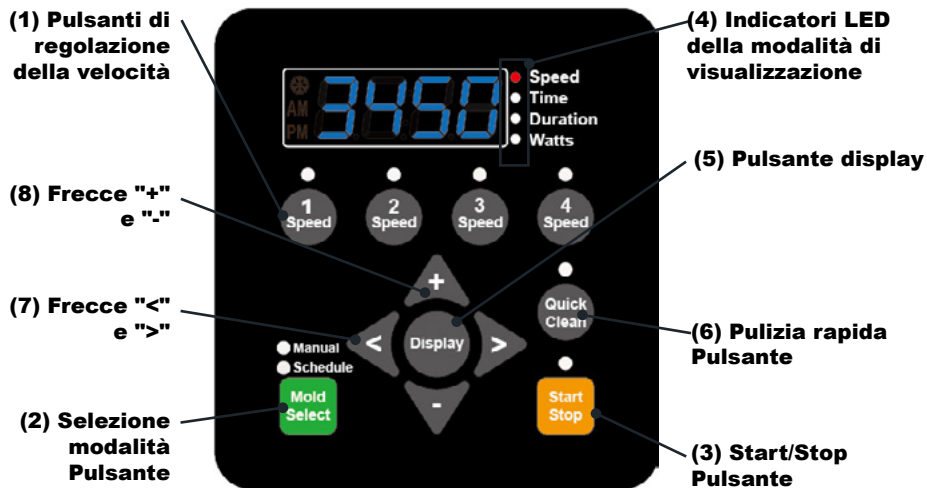

! ATTENZIONE - Se l'alimentazione è collegata al motore della pompa a velocità variabile, la pressione di uno qualsiasi dei pulsanti indicati in questa sezione potrebbe causare l'avvio del motore. L'ignoranza di tale possibilità potrebbe causare lesioni personali o danni all'apparecchiatura.

3.1 Navigazione da tastiera

1. Pulsanti di regolazione della velocità: utilizzati per selezionare la velocità di funzionamento desiderata. Il LED sopra i pulsanti di regolazione della velocità si accenderà quando tale velocità è selezionata o è attualmente quella di funzionamento. Un LED lampeggiante indica l'attivazione di tale selezione di velocità.

2. Pulsante di selezione modalità: permette di scegliere tra manuale e pianificato

3. Pulsante Start/Stop: utilizzato per avviare e arrestare la pompa. Quando la pompa viene arrestata e il LED non è acceso, la pompa non è in grado di funzionare a partire da nessun tipo di input.

4. Indicatori LED della modalità di visualizzazione: un LED acceso indica le informazioni visualizzate sullo schermo in un dato momento. Un LED lampeggiante indica che il parametro è attualmente in fase di modifica.

5. Pulsante display: utilizzato per alternare tra le diverse modalità di visualizzazione disponibili. Questo pulsante viene utilizzato anche per impostare l'orologio a 24 ore e la risoluzione dello schermo.

6. Pulsante Pulizia rapida: utilizzato per raggiungere la velocità selezionata e la durata programmata per il ciclo di pulizia rapida. Quando il LED è acceso, la pianificazione della pulizia rapida è attiva.

7. Freccie "<" e ">": permettono di scegliere tra il formato orario a 12 o 24 ore

8. Freccie "+" e "-": sono utilizzate per regolare le impostazioni della pompa sullo schermo. La freccia "+" incrementa il valore di una determinata impostazione, mentre la freccia "-" riduce il valore di una determinata impostazione. Tenendo premuto uno dei pulsanti freccia si aumentano o diminuiscono più rapidamente le modifiche incrementali.

4. INSTALLAZIONE

La pompa a velocità variabile dovrebbe essere installata solo da un idraulico professionista. Fare riferimento alle "Istruzioni di sicurezza" per ulteriori informazioni sull'installazione e sulla sicurezza.

4.1 Posizione

NOTA: non installare questa pompa all'interno di un involucro esterno o sotto il bordo di una vasca ad acqua calda o idromassaggio se non esplicitamente indicato.

NOTA: assicurarsi che la pompa sia fissata meccanicamente alla base dell'apparecchiatura.

Accertarsi che la posizione della pompa soddisfi i seguenti requisiti:

1. Installare la pompa il più vicino possibile alla piscina o alla vasca idromassaggio. Per ridurre la perdita di attrito e migliorare l'efficienza, utilizzare tubi di aspirazione e ritorno corti e diretti.
2. Installare ad almeno 1,5 metri (5 piedi) dalla parete interna della piscina e della vasca idromassaggio. Le installazioni secondo la normativa canadese richiedono un minimo di 3 metri (9,8 piedi) dalla parete interna della piscina.
3. Installare la pompa ad almeno 90 cm (3 piedi) dall'uscita del riscaldatore.
4. Non installare la pompa a più di 3 metri (10 piedi) sopra il livello dell'acqua.
5. Installare la pompa in un luogo ben ventilato, protetto dall'umidità eccessiva (ad esempio prodotta da grondaie, irrigatori, ecc.).
6. Installare la pompa con uno spazio libero posteriore di almeno 7,6 cm (3 pollici) in modo che il motore possa essere rimosso facilmente in caso di manutenzione e riparazione. Vedere la **Figura 1**.

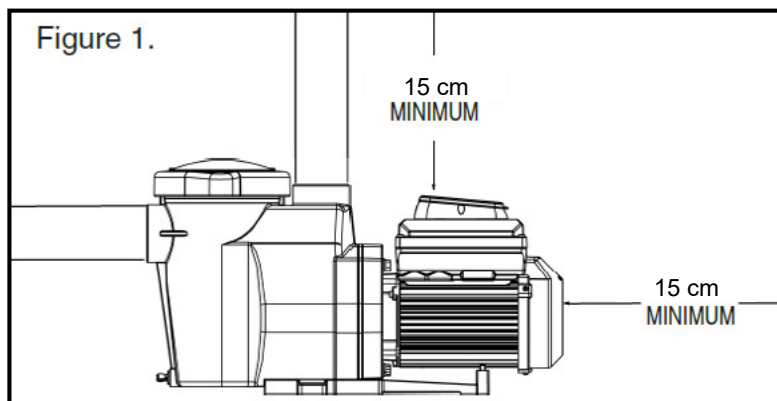

4. INSTALLAZIONE

4.2 Impianto idraulico

1. Per un migliore impianto idraulico della piscina, si consiglia di utilizzare tubi di dimensioni maggiori.
2. Il diametro delle tubazioni sul lato di aspirazione della pompa deve essere uguale o maggiore del diametro della linea di ritorno.
3. L'impianto idraulico sul lato di aspirazione della pompa deve essere il più corto possibile.
4. Per la maggior parte delle installazioni, è sempre necessario installare delle valvole su entrambe le linee di aspirazione e di ritorno della pompa in modo che la pompa possa essere isolata durante la manutenzione ordinaria. Tuttavia, raccomandiamo anche che valvole, gomito o raccordi a T installati sulla linea di aspirazione non siano più vicini alla parte anteriore della pompa di cinque (5) volte il diametro della linea di aspirazione. Vedere la **Figura 2. Esempio**: un tubo da 2,5 pollici richiede un tratto di tubatura dritto di 32 cm (12,5 pollici) prima dell'ingresso di aspirazione della pompa. **NOTA**: NON installare i gomiti a 90° direttamente sull'ingresso o all'uscita della pompa.

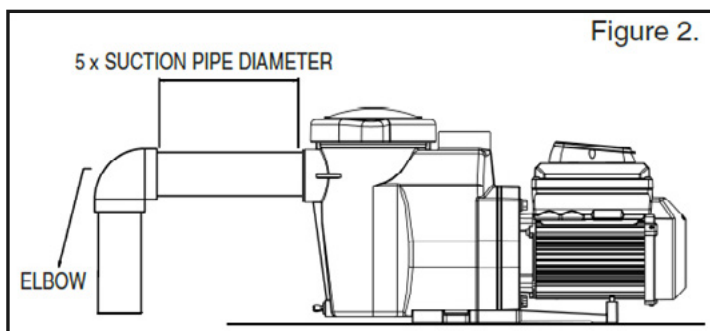

4.3 Raccordi e valvole

1. Non installare tubi a gomito a 90° direttamente sull'ingresso della pompa.
2. I sistemi di aspirazione sommersi dovrebbero disporre di valvole a saracinesca installate sui tubi di aspirazione e di scarico a scopo di manutenzione. Tuttavia, la valvola a saracinesca di aspirazione non deve essere più vicina di cinque volte il diametro del tubo di aspirazione come descritto in questa sezione.
3. Utilizzare una valvola di ritegno sulla linea di scarico quando si utilizza questa pompa per qualsiasi applicazione in cui sia presente un'altezza significativa verso l'impianto idraulico dopo la pompa.
4. Assicurarsi di installare le valvole di ritegno durante l'installazione in parallelo con un'altra pompa. Questo aiuta a prevenire la rotazione inversa della girante e del motore.

4.4 Requisiti elettrici

- Installare l'apparecchiatura in conformità con il National Electrical Code e con tutte le normative e le ordinanze locali applicabili
- In conformità alle norme di cablaggio, un messo di disconnessione deve essere incorporato nel cablaggio fisso.

4. INSTALLAZIONE

⚠️ AVVERTENZA - RISCHIO DI SCOSSA ELETTRICA O ELETTROCUZIONE. La pompa a velocità variabile deve essere installata da un elettricista autorizzato o certificato o da un tecnico dell'assistenza qualificato in conformità con la normativa nazionale relativa agli impianti elettrici e con tutte le normative e le ordinanze locali applicabili. Un'installazione non corretta creerà un pericolo elettrico che potrebbe provocare la morte o gravi lesioni agli utenti, agli installatori o ad altri a causa di scosse elettriche e potrebbe anche causare danni alle proprietà.

Prima di eseguire la manutenzione della pompa, scollegare sempre l'alimentazione attraverso l'interruttore principale. La mancata osservanza di questa precauzione potrebbe provocare la morte o gravi lesioni alle persone addette alla manutenzione, agli utenti della piscina o ad altri a causa di scosse elettriche e/o danni materiali.

Leggere tutte le istruzioni di manutenzione prima di eseguire interventi sulla pompa.

4.5 Panoramica e installazione del cablaggio

⚠️ AVVERTENZA - L'alimentazione deve essere disattivata durante l'installazione, la manutenzione o la riparazione di componenti elettrici. Osservare tutte le avvertenze riportate sull'attrezzatura esistente, sulla pompa e nelle presenti istruzioni di installazione.

La pompa deve essere cablata secondo le normative e gli standard elettrici locali. Fare sempre riferimento al National Electrical Code. Questa pompa deve essere installata da un elettricista autorizzato.

La pompa accetta un'alimentazione in ingresso monofase 220 V-240 V, 50 o 60 Hz. Le connessioni della morsettiera sono in grado di gestire cavi pieni o a trefoli fino a 12 AWG. Esistono anche connettori rapidi, tuttavia è necessario controllare le disposizioni sul metodo di connessione desiderato delle normative locali in campo elettrico. I collegamenti devono essere effettuati in modo permanente al terminale di messa a terra (vedere la Figura 3) nel compartimento dedicato al cablaggio nel rispetto della normativa locale in campo elettrico.

L'unità funzionerà con sistemi elettrici bifase Linea-Linea-Terra e Linea-Neutro-Terra. Questa pompa deve essere collegata in modo permanente da un interruttore automatico come specificato nella normativa locale in campo elettrico.

1. Assicurarsi che tutti gli interruttori elettrici siano spenti prima di cablare il motore. Attendere sempre cinque (5) minuti dopo aver scollegato l'alimentazione dalla pompa prima di aprire o riparare l'azionamento.
2. Scegliere per la pompa una dimensione del filo conforme con l'attuale normativa in campo elettrico e con tutte le norme e le ordinanze locali applicabili. In caso di dubbi, utilizzare un filo di diametro maggiore. Assicurarsi che la tensione di cablaggio rientri nell'intervallo operativo.
3. Assicurarsi che tutti i collegamenti elettrici siano puliti e ben serrati.
4. Tagliare i cavi alla lunghezza appropriata in modo che non si sovrappongano né si tocchino quando sono collegati alla morsettiera.
5. Collegare a terra in modo permanente il motore utilizzando la vite di messa a terra situata nella parte posteriore interna dell'interfaccia del controller (vedere la Figura 3).

4. INSTALLAZIONE

Utilizzare le dimensioni e il tipo di filo corretti specificati dall'attuale National Electrical Code. Assicurarsi che il cavo di terra sia collegato a una messa a terra del servizio elettrico.

6. Collegare il motore a tutte le parti metalliche della struttura della piscina e a tutte le apparecchiature elettriche, i condotti metallici e le tubature entro 1,5 m (5 piedi) dalle pareti interne della piscina, della vasca idromassaggio o della vasca ad acqua calda in conformità con l'attuale National Electrical Code. UL richiede l'uso di un conduttore di rame pieno non inferiore a 8 AWG. Vedere la **Figura 3**.

NOTA: per il Canada è necessario un conduttore di rame pieno da 6 AWG o più grande.

7. La pompa deve essere collegata in modo permanente a un interruttore automatico, un timer a 2 poli o un relè a 2 poli. Se l'alimentazione CA è fornita da un interruttore differenziale, utilizzare un interruttore automatico che non abbia altri carichi elettrici.

8. Collegare la pompa in modo permanente a un circuito. Assicurarsi che non vi siano altre luci o apparecchi collegati allo stesso

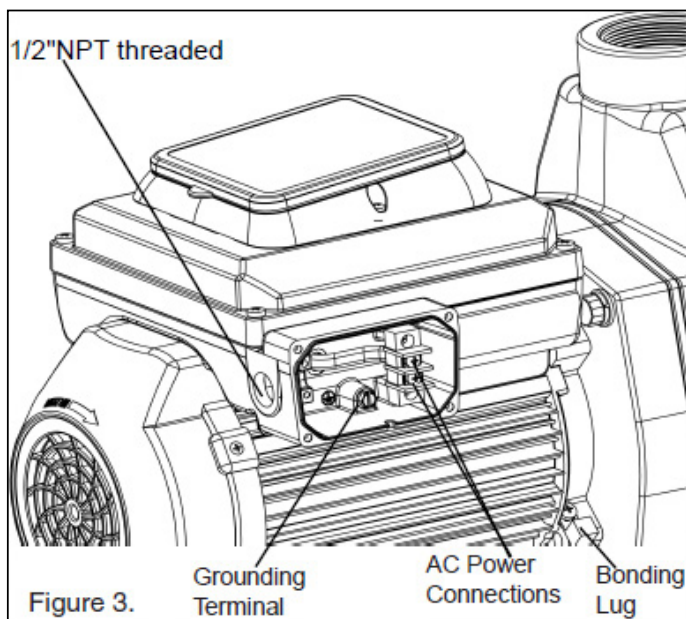

Lo scomparto del cablaggio in campo ha un'apertura per condotto filettata da 1/2" NPT per il raccordo a tenuta stagna.

Il capocorda deve essere usato per collegare il telaio del motore alla base dell'apparecchiatura.

5. FUNZIONAMENTO DELLA POMPA

5.1 Impostazione dell'orologio



Quando la pompa viene installata per la prima volta, è necessario impostare l'orologio. Qualsiasi programma giornaliero impostato dall'utente deve essere basato su un'impostazione precisa dell'ora.

Come impostare l'orologio:

1. Quando la pompa è collegata, la spia del LED TIME lampeggia. Accedere alla configurazione dell'orologio premendo il tasto Display.

(L'impostazione dell'ora non sarà più disponibile dopo 5 secondi di lampeggiamento. Nota: la pompa deve essere scollegata e bisogna assicurarsi che tutte le spie sul pannello si spengano, quindi ricollegarla per accedere all'impostazione ed eseguire il passaggio 1.)

2. Utilizzare le frecce (<) e (>) per scegliere tra il formato orario a 12 o 24 ore.

3. Utilizzare le frecce (+) e (-) per modificare l'ora all'ora del giorno corretta. Nel formato 12 ore, il simbolo AM/PM verrà visualizzato nell'angolo in basso a sinistra.

4. Premere Display per uscire dal menu Impostazione orologio. L'orologio è ora impostato.

Durante un'interruzione di corrente, l'unità mantiene in memoria l'impostazione dell'orologio per una settimana. Se l'interruzione di corrente si prolunga per più di una settimana, sarà necessario reimpostare l'orologio. **(la pompa deve essere scollegata e bisogna assicurarsi che tutte le spie sul pannello si spengano, quindi ricollegarla per accedere all'impostazione ed eseguire il passaggio 1.)**

NOTA: quando l'alimentazione della pompa viene ripristinata dopo un'interruzione prolungata (una settimana), l'orologio si imposta automaticamente sull'ora di inizio della Velocità 1, lampeggia e avanza. La pompa eseguirà anche il programma associato a partire quell'ora di inizio.

5. FUNZIONAMENTO DELLA POMPA

5.2 Utilizzo della pianificazione predefinita

La pianificazione predefinita è progettata per fornire un turnover giornaliero sufficiente a servire una piscina di dimensioni tipiche. Vedere la **Tabella 2** per la pianificazione predefinita.

Tabella 2:
pianificazione
predefinita

	Durata (ore)	Velocità (giri/ min)
SPEED 1	2	3000
SPEED 2	10	1500
SPEED 3	2	2500
SPEED 4	4	1000

SPEED 1 è impostata per iniziare alle 8:00 e funzionare a 3.000 giri/min per una durata di 2 ore. Quando SPEED 1 è completa, la pompa inizia immediatamente a eseguire la SPEED 2 predefinita. SPEED 2 è impostata in modo predefinito in fabbrica su 1.500 giri/min e dura 10 ore. Quando SPEED 2 completa la sua esecuzione, la pompa inizierà a funzionare con SPEED 3 a 2.500 giri/min per una durata di due ore. Dopo 18 ore di funzionamento e dopo aver completato la sua esecuzione di SPEED 4, la pompa entrerà in uno stato stazionario/in pausa per le successive 6 ore. La pompa si riavvierà alle 8:00 del mattino successivo e ripeterà nuovamente la pianificazione predefinita. La pompa continuerà a funzionare in questo modo fino a quando l'utente non imposterà un programma personalizzato sull'unità. **NOTA:** per far funzionare la pompa è necessario premere il pulsante Start/Stop e disporre del LED acceso.

Velocità 1 e adescamento

L'installatore dovrebbe impostare la velocità di adescamento in modo che sia sufficiente per adescare la pompa da una nuova installazione, ma non così velocemente da causare un sostanziale spreco di energia. Il tempo necessario alla pompa per raggiungere l'adescamento può variare in base alle condizioni ambientali locali come la temperatura dell'acqua, la pressione atmosferica e il livello dell'acqua della piscina. Quando si imposta la velocità di adescamento, dovrebbero essere presi in considerazione tutti questi aspetti. Tuttavia, nella maggior parte dei casi, la pompa non dovrà funzionare a 3.450 giri/min per adescare con successo se stessa.

Testare e verificare le velocità di adescamento scelta più di una volta, lasciando scaricare l'acqua dal sistema tra ogni test. Accendere la pompa e passare alla modalità Manuale per testare l'adescamento agendo su SPEED 1. Prendere nota del tempo impiegato dall'acqua per riempire l'involucro della pompa, quindi arrestare la pompa. Riavviare la pompa per impostare la durata di SPEED 1/ Adescamento.

5. FUNZIONAMENTO DELLA POMPA

5.3 Pianificazioni personalizzate e pulizia rapida

Per personalizzare il programma di funzionamento della pompa a velocità variabile, è necessario arrestare la pompa. Assicurarsi che il LED del pulsante Start/Stop non sia acceso.

Programmazione di un programma personalizzato:

NOTA: durante la programmazione, il LED accanto al parametro (“Velocità”, “Tempo” e “Durata”) in corso di impostazione lampeggerà.

1. Arrestare la pompa se è in funzione premendo il pulsante **Start/Stop**.
2. Premere il pulsante "1". Il LED sopra la voce SPEED selezionata inizierà a lampeggiare e il LED del parametro “Velocità” lampeggerà durante la modifica. Vedere la **Figura 7**.



Figura 7:
impostazione della velocità

3. Utilizzare le frecce "+" e "-" per regolare la velocità in giri/min di SPEED 1.
NOTA: la velocità viene regolata verso l'alto o verso il basso con incrementi di 10 giri/min.
4. Premere nuovamente il pulsante "1" e il display passerà all'ora di inizio di SPEED 1. Il LED del parametro "Time" inizierà a lampeggiare. Vedere la Figura 8.



Figura 8:
impostazione dell'ora di inizio

5. FUNZIONAMENTO DELLA POMPA

- Utilizzare le frecce "+" e "-" per regolare l'ora di avvio giornaliera di SPEED 1.
- Premere nuovamente il pulsante "1" e il display cambierà in durata di SPEED 1. Il LED del parametro "Duration" inizierà a lampeggiare. Vedere la **Figura 9**.



Figura 9: impostazione della durata

- Utilizzare le frecce "+" e "-" per regolare la durata di SPEED 1 in ore e minuti.
NOTA: il parametro durata è regolato con incrementi di 15 minuti.
 - La pressione del pulsante "1" continuerà a scorrere questi parametri, ma le modifiche vengono immediatamente salvate man mano che vengono impostate.
 - Premere il pulsante "2". Il LED sopra SPEED 2 inizierà a lampeggiare e il LED del parametro corrispondente lampeggerà durante la modifica.
 - Utilizzare le frecce "+" e "-" per regolare la velocità in giri/min di SPEED 2.
 - Premere nuovamente il pulsante "2" e il display cambierà in durata di SPEED 2.
Nota: SPEED 2 e 3 non hanno un orario di inizio, poiché iniziano la loro durata immediatamente dopo la fine della precedente SPEED.
 - Utilizzare le frecce "+" e "-" per regolare la durata di SPEED2 in ore e minuti.
 - Ripetere i passaggi 9-12 per programmare SPEED 3, SPEED 4 e QUICK CLEAN.
Nota: ricordare che la durata consentita per SPEED 3 sarà limitata al tempo rimanente in un giorno di 24 ore. In qualsiasi momento della giornata di 24 ore non programmato nelle SPEED da 1 a 4, la pompa rimarrà in uno stato stazionario.
[SPEED 1 + SPEED 2 + SPEED 3 + SPEED 4 < 24 Ore]
 - Premere il pulsante **Start/Stop** e assicurarsi che il LED sia acceso. La pompa è ora attiva e eseguirà il programma personalizzato pianificato dall'utente.
- NOTA: se la pompa è stata arrestata tramite il pulsante **Start/Stop**, la pompa non funzionerà fino a quando non sarà riaccesa dal pulsante **Start/Stop**. Se il LED **Start/Stop** è acceso, la pompa è accesa ed eseguirà il programma pianificato.

5. FUNZIONAMENTO DELLA POMPA

5.4 Priorità delle velocità

Per le impostazioni della durata del programma, alle voci SPEED è assegnata la priorità seguente: SPEED 1 -> SPEED 2 -> SPEED 3 -> SPEED 4. SPEED 1 gode della priorità più alta, mentre SPEED 4 di quella più bassa. L'unità non consentirà a un utente di impostare un programma della durata maggiore di 24 ore. Alla pianificazione della ventiquattresima ora di durata, ci vorrà del tempo affinché le voci SPEED a priorità inferiore siano aggiunte alla voce SPEED attualmente in fase di impostazione.

Esempio:

Pianificazione iniziale (prima della regolazione)

Durata di SPEED 1 = 18 ore

Durata di SPEED 2 = 2 ore

Durata di SPEED 3 = 2 ore

Se l'utente riprogramma SPEED 1 per 22 ore, SPEED 2 (velocità a priorità inferiore) si adeguerà automaticamente a una durata di 1 ora e SPEED 4 (velocità a priorità più bassa) si adeguerà a una durata di 0 ore.

Pianificazione finale (dopo la regolazione)

Durata di SPEED 1 = 22 ore

Durata di SPEED 2 = 1 ora

Durata di SPEED 3 = 1 ora

Durata di SPEED 4 = 2 ore

Durata di SPEED 4 = 0 ore

5.5 Operatività sulla pompa durante il funzionamento

 **ATTENZIONE** - Se l'alimentazione è collegata al motore della pompa, la pressione di uno qualsiasi dei pulsanti indicati in questa sezione potrebbe causare l'avvio del motore. L'ignoranza di tale possibilità potrebbe causare lesioni personali o danni all'apparecchiatura.

Premere il pulsante Display per scorrere tra i valori attuali dei parametri.

- **Velocità:** velocità di funzionamento
- **Ora:** ora del giorno corrente
- **Durata:** quantità di tempo rimanente alla velocità di funzionamento corrente
- **Watt:** quantità di watt attualmente consumati

La pressione di uno qualsiasi dei pulsanti di controllo della velocità ("**1**", "**2**", "**3**", "**4**", "**Pulizia rapida**") mentre la pompa è in funzione fungerà da comando con precedenza temporaneo. Imposterà la velocità e la durata programmate per quel pulsante. Una volta completato, tornerà al punto appropriato nella pianificazione programmata.

NOTA: se si regolano le velocità del programma mentre la pompa è in funzione, questa funzionerà alla velocità impostata per il resto della durata corrente, ma le regolazioni non saranno salvate.

6. MANUTENZIONE

⚠️ AVVERTENZA - NON aprire il vaso del filtro se la pompa a velocità variabile non si avvia per adescamento o se la pompa ha funzionato senza acqua nel vaso del filtro. Le pompe utilizzate in queste circostanze possono presentare un accumulo di pressione di vapore e contenere acqua bollente. L'apertura della pompa può causare gravi lesioni personali. Al fine di evitare la possibilità di lesioni personali, assicurarsi che le valvole di aspirazione e di scarico siano aperte e che la temperatura della vasca del filtro sia fredda al tatto, quindi aprire con estrema cautela.

⚠️ ATTENZIONE - Per evitare danni alla pompa e per il corretto funzionamento del sistema, pulire regolarmente il filtro della pompa e i cestelli dello schiumatoio.

6.1 Cestello del filtro della pompa

Il cestello del filtro della pompa (o "vaso del filtro", "vaso per capelli e lanugine") si trova di fronte alla voluta. All'interno della camera si trova il cestello che deve essere tenuto sempre pulito da foglie e detriti. Ispezionare il cestello attraverso il "coperchio trasparente" per determinare la presenza di foglie e detriti.

Indipendentemente dal periodo di tempo intercorso tra le pulizie del filtro, è molto importante ispezionare visivamente il cestello almeno una volta alla settimana.

6.2 Pulizia del cestello del filtro della pompa

1. Premere il pulsante Start/Stop per arrestare la pompa e interrompere l'alimentazione dall'interruttore automatico.
2. Scaricare la pressione nel sistema lasciando raffreddare l'acqua.
3. Picchiettare delicatamente il morsetto in senso antiorario per rimuovere il morsetto e il coperchio.
4. Rimuovere i detriti e risciacquare il cestello. Sostituire il cestello se è rotto.
5. Riposizionare il cestello nell'alloggiamento. Assicurarsi di allineare la tacca nella parte inferiore del cestello con la protuberanza nella parte inferiore della voluta.
6. Riempire il vaso della pompa e la voluta fino alla porta di ingresso con acqua.
7. Pulire il coperchio, l'O-ring e la superficie di tenuta del vaso della pompa. Nota: è importante mantenere pulito e ben lubrificato l'O-ring del coperchio.
8. Reinstallare il coperchio posizionandolo sul vaso. Assicurarsi che l'O-ring del coperchio sia posizionato correttamente. Posizionare il morsetto e il coperchio sulla pompa, quindi ruotare in senso orario fino a quando le impugnature sono orizzontali.
9. Accendere l'interruttore automatico. Reimpostare l'orologio della piscina sull'ora corretta, se necessario.
10. Aprire la valvola di sfogo dell'aria manuale sulla parte superiore del filtro.
11. Stare lontano dal filtro. Avviare la pompa.
12. Spurgare l'aria dal filtro fino a quando non esce un flusso costante di acqua. Chiudere la valvola di sfogo dell'aria manuale.

6. MANUTENZIONE

⚠ AVVERTENZA - QUESTO SISTEMA FUNZIONA SOTTO ALTA PRESSIONE. Quando si opera su qualsiasi parte del sistema di circolazione (ad esempio anello di bloccaggio, pompa, filtro, valvole, ecc.), l'aria può entrare nel sistema e diventare pressurizzata. L'aria in pressione può causare la separazione del coperchio con conseguenti lesioni personali, morte o danni materiali. Per evitare questo potenziale pericolo, seguire le istruzioni indicate in precedenza.

6.3 Preparazione per l'inverno

L'utente è responsabile della determinazione di quando possono verificarsi condizioni di congelamento. Se sono previste condizioni di congelamento, adottare le seguenti misure per ridurre il rischio di danni da congelamento. Tali danni non sono coperti da garanzia. Per evitare danni da congelamento, attenersi alle procedure seguenti:

1. Premere il pulsante Start/Stop per arrestare la pompa e interrompere l'alimentazione elettrica della pompa dall'interruttore automatico.
2. Scaricare l'acqua dall'alloggiamento della pompa rimuovendo i due tappi di drenaggio a galletto dall'alloggiamento. Conservare i tappi nel cestello della pompa.
3. Coprire il motore per proteggerlo da forti piogge, neve e ghiaccio.

NOTA: non avvolgere il motore con plastica o altri materiali ermetici durante lo stoccaggio invernale. Il motore può essere coperto durante una tempesta, un rimessaggio invernale, ecc., ma mai durante il funzionamento o mentre è in attesa di entrare in funzione.

NOTA: nelle zone a clima mite, quando possono verificarsi condizioni di congelamento temporanee, far funzionare le apparecchiature di filtraggio tutta la notte per evitare il congelamento.

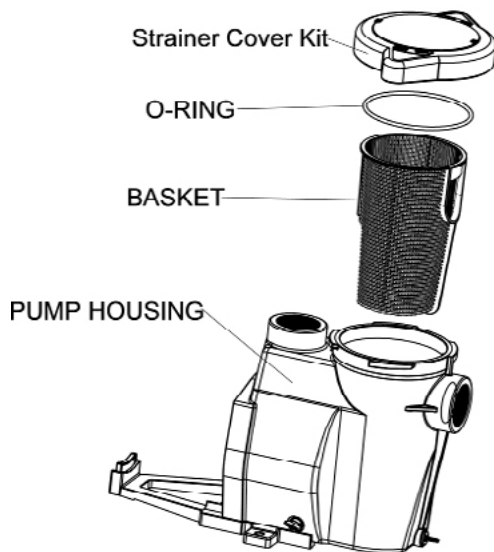

Blocco del vaso del filtro

7. MANUTENZIONE

⚠️ AVVERTENZA - Prima di eseguire interventi di manutenzione sulla pompa, scollegare sempre l'alimentazione della pompa a velocità variabile in corrispondenza dell'interruttore automatico e scollegare il cavo di comunicazione. La mancata osservanza di questa precauzione potrebbe provocare la morte o gravi lesioni alle persone addette alla manutenzione, agli utenti o ad altri a causa di scosse elettriche. Leggere tutte le istruzioni di manutenzione prima di eseguire interventi sulla pompa.

⚠️ AVVERTENZA - NON aprire la vaschetta del filtro se la pompa non si innesca o se la pompa ha funzionato senza acqua nella vaschetta del filtro. Le pompe azionate in queste circostanze possono presentare un accumulo di pressione di vapore e contenere acqua bollente. L'apertura della pompa può causare gravi lesioni personali. Al fine di evitare la possibilità di lesioni personali, assicurarsi che le valvole di aspirazione e di scarico siano aperte e che la temperatura della vasca del filtro sia fredda al tatto, quindi aprire con estrema cautela.

⚠️ ATTENZIONE - Assicurarsi di non graffiare o rovinare le facce lucidate della guarnizione dell'albero. Un danneggiamento potrebbe provocare perdite dalla guarnizione. Le facce levigate e lappate della guarnizione potrebbero danneggiarsi se non maneggiate con cura.

7.1 Manutenzione del motore elettrico

Proteggere dal calore.

1. Riparare il motore dal sole.
2. Qualsiasi luogo di installazione chiuso deve essere ben ventilato per evitare il surriscaldamento.
3. Fornire un'ampia ventilazione incrociata.

Proteggere dallo sporco.

1. Proteggere da qualsiasi sostanza estranea.
2. Non conservare (o versare) sostanze chimiche sul o vicino al motore.
3. Evitare di spazzare o alzare la polvere vicino al motore mentre è in funzione.
4. Se un motore è stato danneggiato dalla sporcizia, la relativa garanzia potrebbe risultare nulla.
5. Pulire il coperchio e il morsetto, l'O-ring e la superficie di tenuta del vaso della pompa.

Proteggere dall'umidità.

1. Proteggere da schizzi o spruzzi d'acqua.
2. Proteggere da condizioni meteorologiche estreme come le inondazioni.
3. Se i componenti interni del motore si sono bagnati, lasciarli asciugare prima di rimetterlo in funzione. Non consentire il funzionamento della pompa se è stata allagata.
4. Se un motore è stato danneggiato dall'acqua, la relativa garanzia potrebbe risultare nulla.

⚠️ ATTENZIONE - NON far funzionare la pompa a secco. In caso di funzionamento della pompa a secco, la guarnizione meccanica potrebbe danneggiarsi e la pompa inizierà a perdere. In questo caso, la guarnizione danneggiata deve essere sostituita. Mantenere SEMPRE il corretto livello dell'acqua. Se il livello dell'acqua scende al di sotto della bocchetta di aspirazione, attraverso questa la pompa aspira aria, perdendo l'adescamento e facendo funzionare la pompa a secco, con conseguente guarnizione danneggiata. Il funzionamento protratto in queste condizioni potrebbe causare una perdita di pressione, con conseguenti danni al corpo della pompa, alla girante e alla guarnizione, e causare danni materiali e lesioni personali.

7. MANUTENZIONE

7.2 Istruzioni di riavvio

Se la pompa a velocità variabile è installata al di sotto del livello dell'acqua della piscina, chiudere le linee di ritorno e di aspirazione prima di aprire il vaso per capelli e lanugine sulla pompa. Assicurarsi di riaprire le valvole prima di metterla in funzione.

Adescamento della pompa

Il vaso del filtro della pompa deve essere riempito con acqua prima dell'avvio iniziale della pompa. Per adescare la pompa attenersi alla seguente procedura:

1. Rimuovere il morsetto di plastica del coperchio della pompa. Rimuovere il coperchio della pompa.
 2. Riempire il vaso del filtro della pompa con acqua.
 3. Rimontare il coperchio della pompa e il morsetto di plastica sul vaso del filtro. La pompa è ora pronta per l'adescamento.
 4. Aprire la valvola di rilascio dell'aria sul filtro e allontanarsi dal filtro.
 5. Attivare l'alimentazione della pompa.
 6. Premere il pulsante Start/Stop sulla tastiera dell'unità. Se la pompa è programmata per il funzionamento, si avvierà.
- NOTA: se la pompa non è programmata per l'avvio, premere uno dei pulsanti per il controllo della velocità per inviare un comando con precedenza che avvierà la pompa.
7. Quando esce acqua dalla valvola di rilascio dell'aria, chiudere la valvola. Il sistema dovrebbe ora essere privo di aria e in grado di far circolare l'acqua da e verso la piscina.

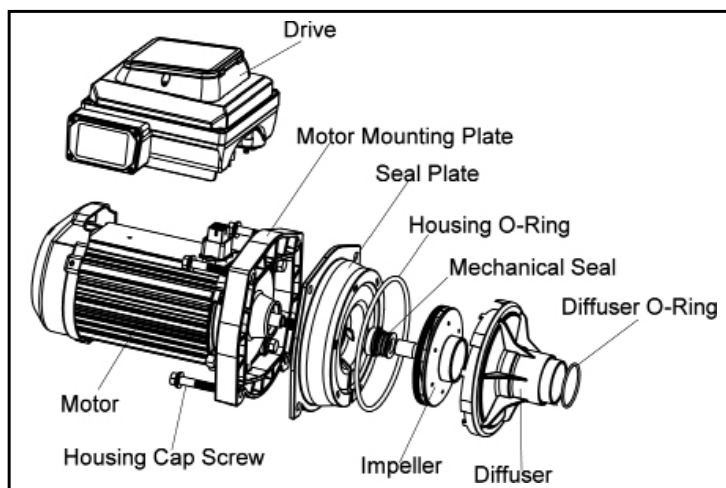

7. MANUTENZIONE

7.3 Istruzioni di riavvio

Se la pompa a velocità variabile è installata al di sotto del livello dell'acqua della piscina, chiudere le linee di ritorno e di aspirazione prima di aprire il vaso per capelli e lanugine sulla pompa. Assicurarsi di riaprire le valvole prima di metterla in funzione.

Adescamento della pompa

Il vaso del filtro della pompa deve essere riempito con acqua prima dell'avvio iniziale della pompa. Per adescare la pompa attenersi alla seguente procedura:

1. Rimuovere il morsetto di plastica del coperchio della pompa. Rimuovere il coperchio della pompa.
2. Riempire il vaso del filtro della pompa con acqua.
3. Rimontare il coperchio della pompa e il morsetto di plastica sul vaso del filtro. La pompa è ora pronta per l'adescamento.
4. Aprire la valvola di rilascio dell'aria sul filtro e allontanarsi dal filtro.
5. Attivare l'alimentazione della pompa.
6. Premere il pulsante Start/Stop sulla tastiera dell'unità. Se la pompa è programmata per il funzionamento, si avvierà.

NOTA: se la pompa non è programmata per l'avvio, premere uno dei pulsanti per il controllo della velocità per inviare un comando con precedenza che avvierà la pompa.

7. Quando esce acqua dalla valvola di rilascio dell'aria, chiudere la valvola. Il sistema dovrebbe ora essere privo di aria e in grado di far circolare l'acqua da e verso la piscina.

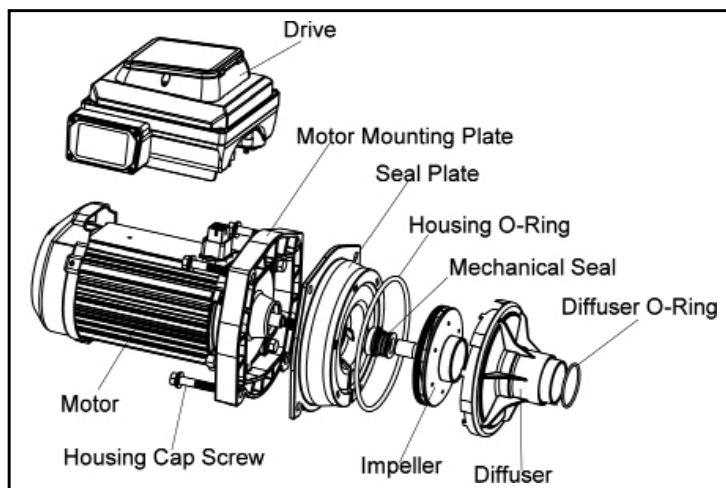

8. RISOLUZIONE DEI PROBLEMI

⚠ AVVERTENZA - La diagnosi di alcuni sintomi può richiedere una stretta interazione con, o in prossimità, di componenti che sono alimentati con elettricità. Il contatto con l'elettricità può causare morte, lesioni personali o danni materiali. Nella risoluzione dei problemi legati alla pompa, le attività di diagnosi che coinvolgono aspetti elettrici devono essere condotte da un professionista autorizzato.

Problema	Possibile causa	Azione correttiva
Guasto della pompa.	<p>La pompa non si adescia - Perdita d'aria, troppa aria.</p> <p>La pompa non si adescia - Acqua insufficiente.</p> <p>La guarnizione del filtro della pompa è ostruita.</p> <p>La guarnizione del filtro della pompa è difettosa.</p>	<p>Controllare le tubazioni di aspirazione e i premistoppa di tutte le valvole a saracinesca di aspirazione. Fissare il coperchio sul vaso del filtro della pompa e assicurarsi che la guarnizione del coperchio sia in posizione. Controllare il livello dell'acqua per assicurarsi che lo schiumatoio non aspiri aria.</p> <p>Accertarsi che le linee di aspirazione, la pompa, il filtro e la voluta della pompa siano piene d'acqua. Assicurarsi che la valvola sulla linea di aspirazione funzioni e sia aperta (alcuni sistemi non dispongono di valvole). Controllare il livello dell'acqua per assicurarsi che l'acqua sia disponibile attraverso lo schiumatoio.</p> <p>Pulire il vaso del filtro della pompa.</p> <p>Sostituire la guarnizione.</p>
Capacità e/o pressione ridotte.	<p>Sacche d'aria o perdite nella linea di aspirazione.</p> <p>Girante intasata.</p> <p>Filtro della pompa ostruito.</p>	<p>Controllare le tubazioni di aspirazione e i premistoppa di tutte le valvole a saracinesca di aspirazione. Fissare il coperchio sul vaso del filtro della pompa e assicurarsi che la guarnizione del coperchio sia in posizione. Controllare il livello dell'acqua per assicurarsi che lo schiumatoio non aspiri aria.</p> <p>Eliminare l'alimentazione elettrica della pompa.</p> <p>Smontare (vedere pagina 14, "Smontaggio della pompa")</p> <p>Rimuovere i detriti dalla girante. Se non è possibile rimuovere i detriti, completare i seguenti passi:</p> <ol style="list-style-type: none"> 1. Rimuovere il bullone anti-rotazione con filettatura sinistra e l'o-ring. 2. Rimuovere, pulire e reinstallare la girante. <p>Rimontare (vedere pagina 15, "Rimontaggio della pompa")</p> <p>Pulire la trappola di aspirazione.</p>

8. RISOLUZIONE DEI PROBLEMI

Problema	Possibile causa	Azione correttiva
La pompa non si avvia.	<p>La tensione di rete è assente</p> <p>L'albero della pompa è bloccato</p> <p>L'albero della pompa è danneggiato</p>	<p>1. Sostituire il fusibile, ripristinare l'interruttore differenziale.</p> <p>2. Stringere i collegamenti del cavo di alimentazione. Controllare se la pompa può essere ruotata a mano e rimuovere eventuali blocchi.</p> <p>Sostituire la pompa.</p>
La pompa funziona quindi si arresta.	<p>Protezione dal surriscaldamento</p> <p>Protezione da sovratensione</p>	<p>Verificare che il retro della pompa sia libero da sporco e detriti. Utilizzare l'aria compressa per la pulizia.</p> <p>La pompa si riavvierà automaticamente dopo un (1) minuto.</p>
La pompa è rumorosa.	<p>Detriti a contatto con il ventilatore</p> <p>Detriti nel cestello del filtro</p> <p>Montaggio allentato</p>	<p>Verificare che il retro della pompa sia libero da sporco e detriti. Utilizzare l'aria compressa per la pulizia.</p> <p>Pulire il cestello del filtro.</p> <p>Controllare che i bulloni di montaggio della pompa e quelli della pompa stessa siano serrati.</p>
La pompa funziona senza flusso.	<p>La girante è allentata</p> <p>Perdita d'aria</p> <p>Impianto idraulico intasato o limitato</p>	<p>Verificare che la pompa stia girando guardando la ventola sul retro della pompa a velocità variabile. In tal caso, controllare che la girante della pompa sia installata correttamente.</p> <p>Controllare i collegamenti idraulici e verificare che siano ben serrati.</p> <p>Verificare la presenza di ostruzioni nel filtro o nelle tubazioni del lato aspirazione.</p> <p>Controllare eventuali blocchi nelle tubazioni di scarico incluse valvole parzialmente chiuse o filtro della piscina sporco</p>

8. RISOLUZIONE DEI PROBLEMI

8.1 Errori e allarmi

Se viene attivato un allarme, lo schermo LCD dell'unità visualizzerà il testo del codice di errore e la pompa a velocità variabile smetterà di funzionare. Scollegare l'alimentazione della pompa e attendere che i LED della tastiera si siano spenti. A

questo punto, ricollegare l'alimentazione alla pompa. Se l'errore non è stato risolto, sarà necessario seguire l'opportuna procedura di risoluzione dei problemi. Utilizzare la seguente tabella di descrizione degli errori per iniziare la procedura di risoluzione dei problemi.

Codice guasto	Descrizione	Codice guasto	Descrizione
E-01	Protezione unità inverter	E-11	Perdita di fase sul lato di ingresso
E-02	Sovracorrente in fase di accelerazione	E-12	Mancanza di fase sul lato di uscita
E-03	Sovracorrente in fase di decelerazione	E-14	Surriscaldamento del modulo
E-04	Sovracorrente in fase velocità costante	E-16	Errore di comunicazione
E-05	Sovratensione in fase di accelerazione	E-17	Errore di rilevamento corrente
E-06	Sovratensione in fase di decelerazione	E-24	Guasto hardware dell'inverter
E-07	Sovratensione in fase di velocità costante		
E-08	Errore di sottotensione		
E-09	Sovraccarico del motore		
E-10	Sovraccarico dell'inverter		

E-16 - Perdita del collegamento di comunicazione tra HMI e controllo del motore: controllare il filo rivestito sul retro della tastiera all'interno del coperchio superiore dell'unità. Assicurarsi che il connettore a 5 pin sia inserito correttamente nella presa e che non vi siano danni al cavo.

E-01, 02, 03, 04, 05, 06, 07, 09, 10, 24 - **Errori interni:** se viene visualizzato più volte questo errore potrebbe esserci un problema con il gruppo rotante della pompa. Smontare la pompa e verificare se c'è un problema con la girante o la guarnizione meccanica. Vedere pagina 9 "Smontaggio della pompa" per istruzioni su come smontare la pompa.

E-08 - Rilevata sottotensione assoluta CA: indica che la tensione di alimentazione è scesa al di sotto dell'intervallo operativo di 200 V. Ciò potrebbe essere causato dalla normale variazione di tensione e l'errore si cancellerà da solo. Altrimenti potrebbe trattarsi di un eccessivo calo di tensione causato da un'installazione errata o da una tensione di alimentazione inadeguata.

E-14 - Surriscaldamento del modulo: potrebbe essere causato da temperatura ambiente elevata o sovraccarico

9. PEZZI DI RICAMBIO

9.1 Elenco dei pezzi di ricambio della pompa a velocità variabile

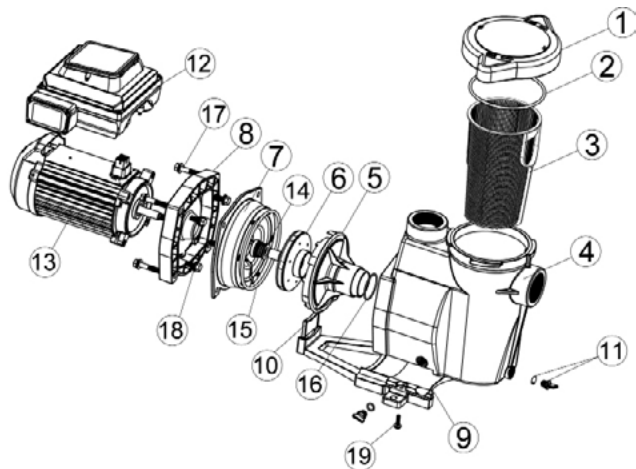

Rif. N.	Numero componente	Descrizione	Q.tà	Rif. N.	Numero componente	Descrizione	Q.tà
1	PF-FB2010SCK	Kit coperchio filtro	1	12A	FB2010-MD	Unità motore	1
2	PF-FB2010CO	O-ring della copertura	1	12B	PF-FB2015-MD	Unità motore per PF-VL15H	1
3	PF-FB2010-B	Cestello	1	12C	PF-FB2020-MD	Unità motore per PF-VL20P	1
4A	PF-FW1515-PH	Corpo pompa 1,5" x 1,5"	1	12D	PF-FW2030-MD	Unità motore per PF-VL30P	1
4B	PF-FB2010-PH	Corpo pompa 2" x 2"	1	13A	PF-FB2010-M	Motore PF-VL15H PF-VL10P	1
5	PF-FB2010-D	Diffusore	1	13B	PF-FB2015-M	Motore PF-VL15P	1
6A	PF-FB2010-IA	Girante per PF-VL15H PF-VL10P	1	13C	PF-FB2020-M	Motore PF-VL20P	1
6B	PF-FB2015-IA	Girante per PF-VL15P	1	13D	PF-FB2030-M	Motore PF-VL30P	1
6C	PF-FB2020-IA	Girante per PF-VL20P	1	14	PF-FB2010-SA	Blocco guarnizione	1
6D	PF-FB2030-IA	Girante per PF-VL30P	1	15	PF-FB2010-SPO	O-ring della piastra di tenuta	1
7	PF-FB2010-SP	Piastra di tenuta	1	16	PF-FB2010-DO	O-ring del diffusore	1
8	PF-FB2010-MP	Piastra di montaggio	1	17	PF-FB2010-HCS	Vite a testa cilindrica per l'alloggiamento 3/8-16 x 2	4
9	PF-FB2010-MF	Piede di supporto	1	18	PF-FB2010-MCS	Viti a testa cilindrica per il motore 3/8-16 x 1	4
10	PF-FB2010-SF	Piede di sostegno	1	19	PF-FB2010-MPS	Viti del piede di supporto	2
11	PF-FB2010-DPG	Tappo di scarico con guarnizione	2				

9. PEZZI DI RICAMBIO

9.2 Specifiche del modello

Valori nominali complessivi

Modello	PF-VL15H
Tensione di ingresso	220-240 V
Frequenza in ingresso	Monofase, 50 o 60 Hz
Corrente di ingresso	5,5 A
Potenza assorbita	1.300 W
Intervallo di velocità	450 - 3.450 giri/min
Dislivello complessivo massimo (m)	22 .5
Classificazione ambientale	IPX4
Dimensioni porta	1.5"x1.5"

Valori nominali complessivi

Modello	PF-VL10P	PF-VL15P	PF-VL20P	PF-VL30P
Tensione di ingresso	220-240 V			
Frequenza in ingresso	Monofase, 50 o 60 Hz			
Corrente di ingresso	5,5 A	7A	8A	10A
Potenza assorbita	1.300 W	1.500 W	1.800 W	2.200 W
Intervallo di velocità	450 - 3.450 giri/min			
Dislivello complessivo massimo (m)	22.5	23.5	24	25
Classificazione ambientale	IPX4			
Dimensioni porta	2" x 2"			

9. PEZZI DI RICAMBIO

9.3 Curve di prestazione della pompa

Curve di prestazione per le velocità preimpostate

PF-VL15H

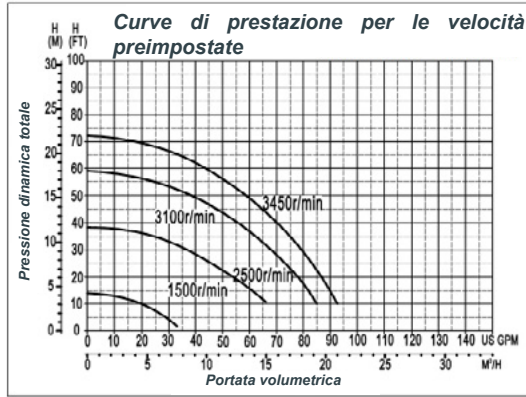

PF-VL10P

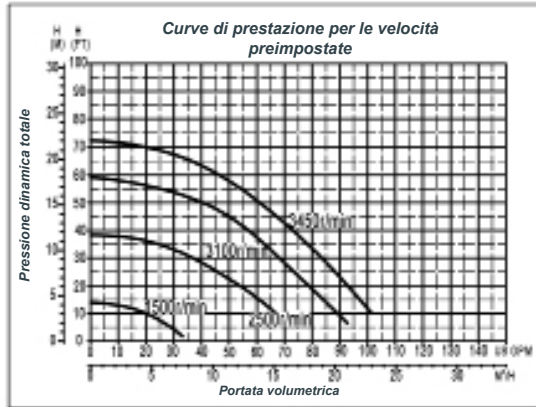

PF-VL20P

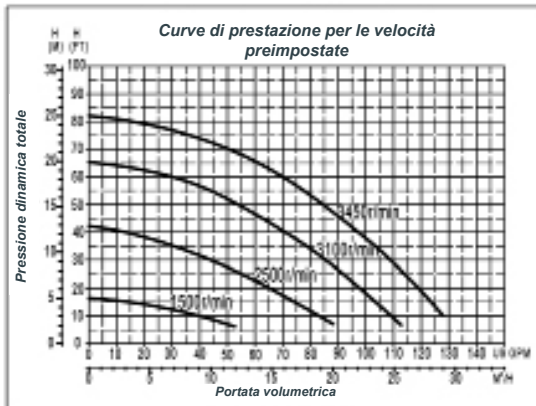

9. PEZZI DI RICAMBIO

PF-VL15P

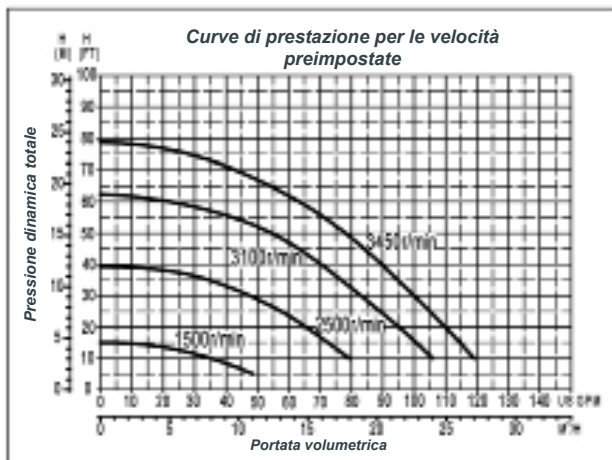

PF-VL30P

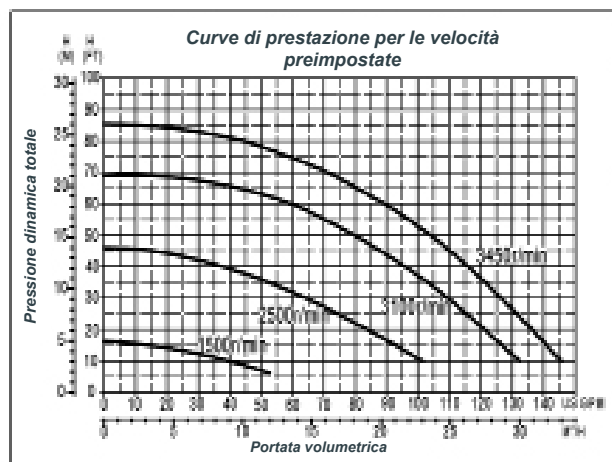

9. PEZZI DI RICAMBIO

9.4 Dimensioni della pompa

PF-VL15H

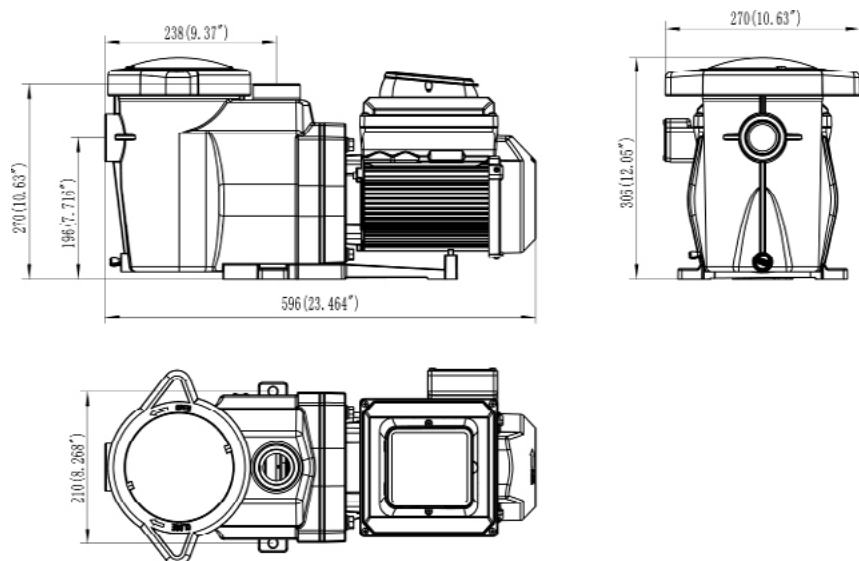

PF-VL10P / PF-VL15P / PF-VL20P / PF-VL30P

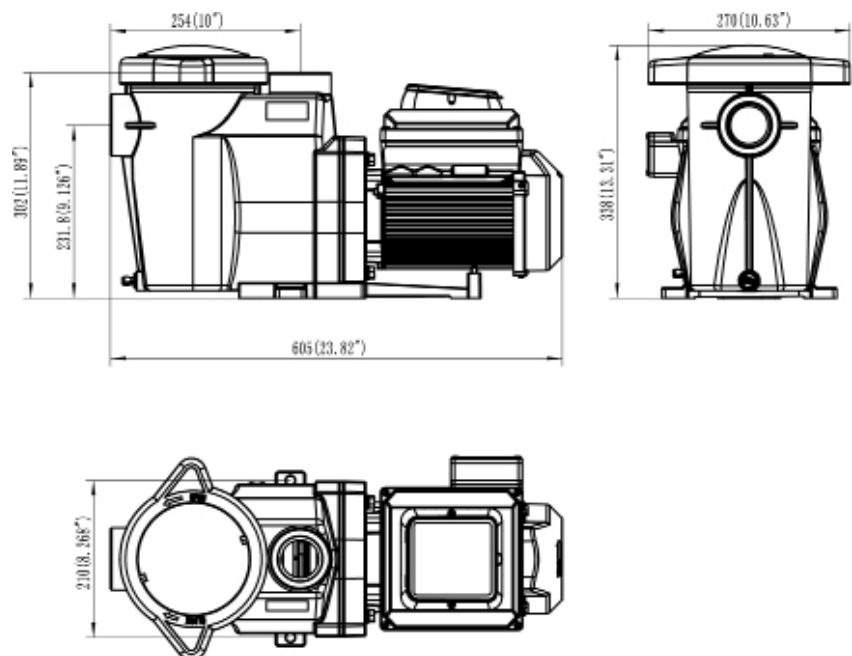

10. GARANZIE

Poolstar Company garantisce il proprietario originale contro materiali difettosi e difetti nella fabbricazione di Poolex Variline per un periodo di tre (3) anni.

Le parti soggette ad usura (o-ring, diffusore, girante, cestello) sono garantite 6 mesi

La garanzia diventa effettiva alla data della prima fattura.

La garanzia non si applica nei seguenti casi:

- Malfunzionamenti o danni derivanti da un'installazione, un utilizzo o una riparazione non conformi alle istruzioni di sicurezza.
- Malfunzionamenti o danni derivanti da un agente chimico non idoneo per la piscina.
- Malfunzionamenti o danni derivanti da condizioni inadatte agli scopi di utilizzo dell'apparecchiatura.
- Danni derivanti da negligenza, incidente o forza maggiore.
- Malfunzionamenti o danni derivanti dall'uso di accessori non autorizzati.

Le riparazioni effettuate durante il periodo di garanzia devono essere approvate prima di essere eseguite da un tecnico autorizzato. La garanzia decade se la riparazione dell'apparecchiatura viene eseguita da una persona non autorizzata dalla società Poolstar.

Le parti garantite saranno sostituite o riparate a discrezione di Poolstar. Per godere della copertura durante il periodo di garanzia, le parti difettose devono essere restituite alle nostre officine. La garanzia non copre i costi di manodopera o le sostituzioni non autorizzate. La restituzione della parte difettosa non è coperta da garanzia.

POOLEX VARILINE



Pompa di filtrazione a velocità variabile
Pompa di filtrazione a velocità variabile

ASSISTENZA TECNICA

www.poolex.fr